

編號：

收件日期：

## 台南應用科技大學 2017 流行服飾暨刺繡工藝設計研討會

## 報名表

姓名		電話		Email	
服務單位				職稱	
通訊處					
參與及投稿領域 【請擇一勾選】	<input type="checkbox"/> 口頭論文發表 <input type="checkbox"/> 海報論文發表 <input type="checkbox"/> 藝術創作發表 <input type="checkbox"/> 出席參與但不投稿發表(以下投稿資料免填)				餐 點
					<input type="checkbox"/> 葷食 <input type="checkbox"/> 素食
論文名稱	中文：				
	英文：				
作品名稱	中文：				
	英文：				
作者資料	作者順位	姓名	服務單位	職稱	
	1				
	2				
	3				
發表人 聯絡方式	姓名		Email		
	電話		職稱		
	服務單位				
	通訊處				
著作權	本人同意將本論文授權台南應用科技大學服設系印製論文集，保證以上所填資料無誤，且本文未同時一稿多投、違反學術倫理、或侵犯他人著作權，如有違反，由作者自行負責。				作者簽名處：
審查結果	(本項免填)				

## 版面格式

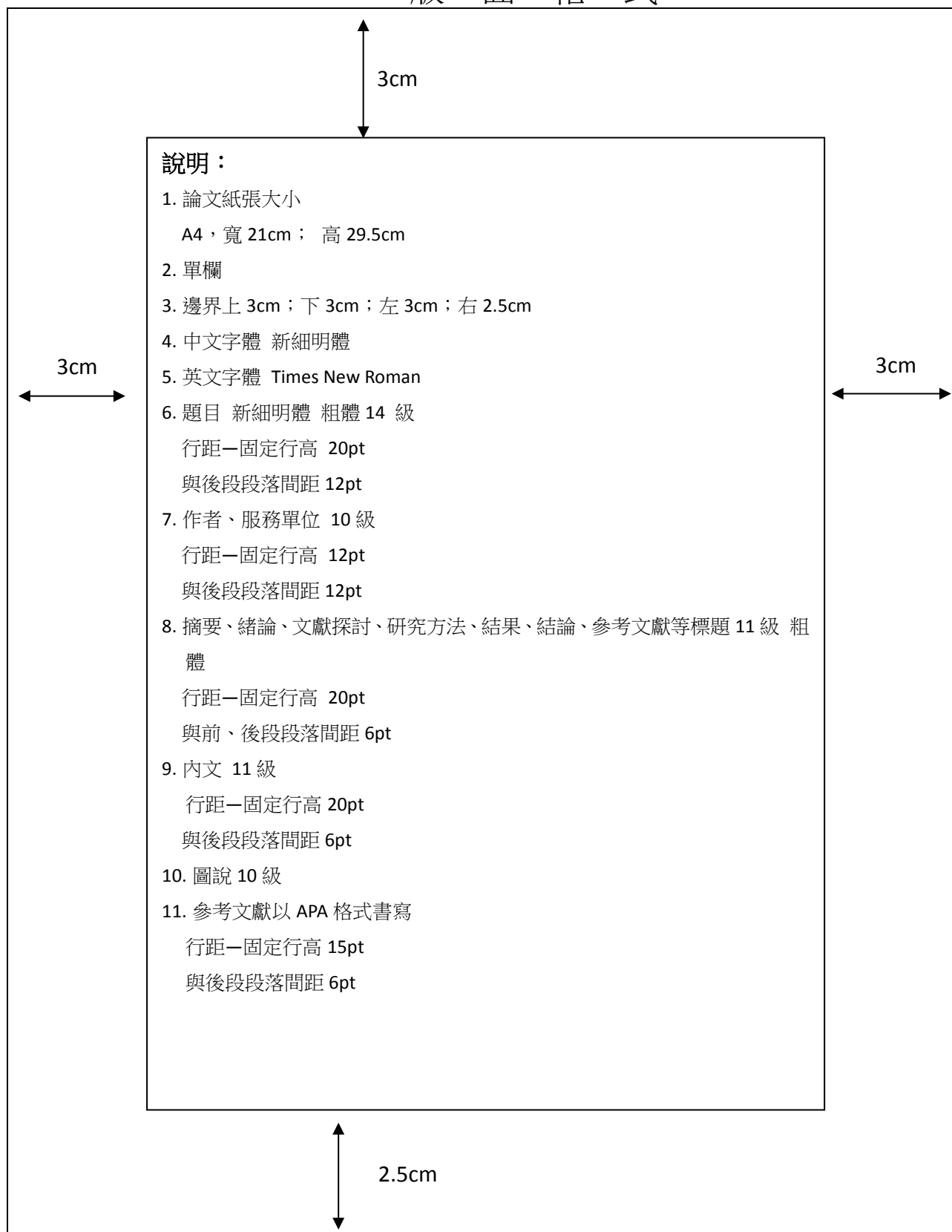

## 附件【2-2】論文範例

### 魯凱族傳統服飾下的服飾藝術表現 (14 級粗體)

(10 級 (細明體) 台南應用科技大學 / ○○○

#### 摘要 (11 級粗體)

本文從原住民族服飾喜愛、收藏與研究推展者的角度出發，從傳世實物、耆老口述歷史體現實用工藝的本質，本文從原住民族服飾喜愛、收藏與研究推展者的角度出發，從傳世實物、耆老口述歷史體現實用工藝的本質。(細明體 11 級，行距—固定行高 20pt，與後段段落間距 6pt)

關鍵字：原住民族、刺繡、技法 (細明體 11 級)

#### 壹、緒論 (11 級粗體)

- 一、研究背景 (11 級粗體)
- 二、研究動機
- 三、研究目的

#### 貳、文獻探討

- 一、繡品的種類
  - (一) 繡莊
  - (二) 閨閣繡
    1. 宗教繡品
    2. 家飾繡品
    3. 服裝衣飾



圖 1：臺灣原住民數位博物館 (文獻來源)

#### 參、研究方法

(包含研究對象、研究範圍、樣本取樣方式、資料收集與分析等等)

#### 肆、結果

#### 伍、結論

以上內文，細明體 11 級，行距—固定行高 18pt 與後段段落間距 6pt

#### 參考文獻 (請參閱 APA 格式書寫)

依照姓氏筆畫排列

## 附件【3】海報論文格式說明書

### ◎海報論文製作格式

- 1.文章主題、作者名字與所屬機構，請並置於海報論文上方置中。
- 2.內文建議依序包含七大段落：「摘要」、「緒論」、「文獻探討」、「研究方法」、「結果與討論」、「結論」、「參考文獻」，並可視需要自行調整。
- 3.海報中文字體為「細明體」，英文字體為「Times New Roman」。
- 4.海報論文由發表者自行列印（請勿手繪），並攜至會場指定地點張貼。
- 5.研討會當天由本會提供海報論文展示板（寬 57cm、長 87cm），發表序號置於展示板上緣，請發表者依序號進行張貼。
- 6.海報之大小為(寬 54 cm、長 83 cm)，為維持海報論文發表品質，所有發表海報必須依上述格式製作與張貼。

\*展示板：

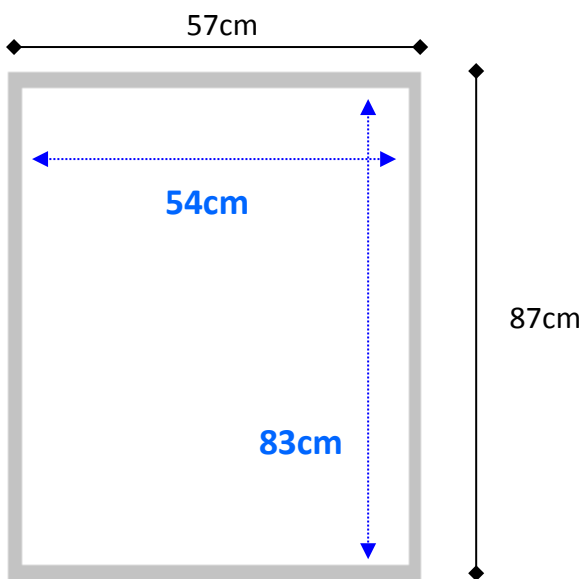

### ◎海報論文張貼與移除

- 1.所有發表者須依本會規定之張貼時間進行張貼，張貼時請利用本會提供之釘槍或圖釘，請勿使用膠水、膠帶。
- 2.所有發表者須依本會規定之發表時間到場，展示板前「無」陳列桌，倘發表者欲留下交流方式，可於海報上註明電子信箱。
- 3.所有發表者請依本會規定之移除時間將海報論文移除，逾時由本會統一移除且不負保管之責。

\*海報論文發表時間

張貼時間	發表時間	移除時間
6/5(一)下午 12：00 以前	6/5(一)13：00～17：00	6/5(一)17：30 以前

\*海報論文發表地點：台南應用科技大學服設館一樓走廊。

**【附件 4】****「2017 流行服飾暨刺繡工藝設計研討會-刺繡展」****徵選作品申請表**

姓名	(中文)	(英文)	
通訊住址	<input type="checkbox"/> <input type="checkbox"/> <input type="checkbox"/> <input type="checkbox"/> <input type="checkbox"/> <small>(務必填五碼郵遞區號)</small>		
通訊資料	電話	( )	手機
	E-mail		
性別	<input type="checkbox"/> 男 <input type="checkbox"/> 女		服務單位

**著作授權同意書**

茲同意無償授權台南應用科技大學，將本人下列著作使用於展覽活動所需相關媒體中，台南應用科技大學得為提供資源共享服務之目的進行電子數位化全程影音儲存、數位典藏、重製等加值流程後收錄於資料庫，並透過網路公開檢索、閱覽、傳輸、列印等提供用戶下載，為教學與學術研究等目的之參考。為符合本校系統之需求，並得進行格式之變更。

創作者：\_\_\_\_\_

授權著作：數位影音  
影音資料（現場錄製）  
簡報資料、講義

備註：同意公開  
僅存供內部典藏

本人聲明並保證授權著作為本人自行創作，有權為本同意之各項內容授權，且授權著作未侵害任何第三人之智慧財產權。惟本授權書為非專屬性之授權，立授權書人對上述授權之著作與教材內容仍有著作權。本人承諾台南應用科技大學授權著作之合法使用，不主張著作人格權。本人保留隨時以書面向台南應用科技大學終止授權之權利，同意台南應用科技大學得於收件公告六個月後自計畫相關媒體中移除授權著作，但台南應用科技大學得保留數位格式之複本供文獻典藏使用。

此致 台南應用科技大學

立書人簽名：\_\_\_\_\_

身分證字號：\_\_\_\_\_

民國      年      月      日

「2017 流行服飾暨刺繡工藝設計研討會-刺繡展」  
徵選作品說明書

作者姓名		職稱	
作品名稱 (中文)		作品名稱 (英文)	
作品尺寸	(長) ×	(寬) ×	(高) 公分
創作媒材			
作品圖像 (一)			

「2017 流行服飾暨刺繡工藝設計研討會-刺繡展」  
徵選作品說明書

作者姓名		職稱	
作品名稱 (中文)		作品名稱 (英文)	
作品尺寸	(長) ×	(寬) ×	(高) 公分
創作媒材			
作品圖像 (二)			